

LED-Signalleuchte BLL

Comax
Signaltechnik

Allgemeine Informationen

Kompakte Signalleuchte mit Vollgummi-Gehäuse für vibrationsfeste Montage in LED-Technik, z.B. auf Maschinen, Fahrzeugen oder Krananlagen.

9 Hochleistungs-LED mit wirksamer Optik.
Verschiedene Signalvarianten mittels Jumper auf dem Gerät einstellbar: Dauerlicht, Blinklicht, Blitzlicht sowie Rundumlicht.



Technische Daten

Gehäuse	elastisches TPF
Kalotte	Polycarbonat
- Farben	rot, orange, grün, blau
Schutzklasse	II (kein Potentialausgleich notwendig)
Schutzgrad	IP67 gemäss EN 60529
Kabeleinführung	6-8mm, gummidichtend
Klemme	1,5mm ² feindrähtig
Montage	stehend
Temperaturbereich	-40°C bis +50°C
Gewicht	0,45 kg
Betriebsart	Dauerbetrieb

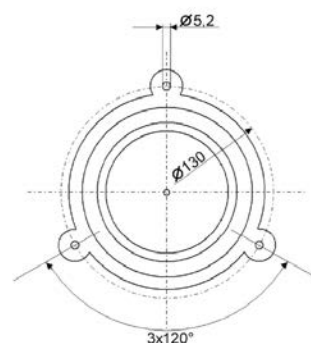
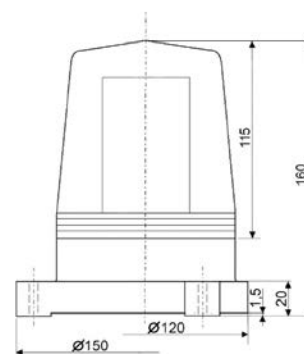

Bestelldaten

Artikelnummer	Nennspannung	LED	Stromaufnahme
BLL.024.3*	12/24VDC	3x3 LED	12V: 1200mA / 24V: 600mA
BLL.115.1*	115VAC	3x3 LED	140 mA
BLL.230.1*	230VAC	3x3 LED	70 mA

*Kalotten-/LED-Farben 1 = rot, 2 = orange, 4 = grün, 5 = blau

Zubehör

M-BLL.000.00 Montagewinkel für Wandmontage, schwarz beschichtet

Technische Änderungen vorbehalten



Comax
Signaltechnik

Comax Industrielle Signaltechnik AG, Thalstrasse 279, CH-4712 Laupersdorf/Schweiz
Tel +41-(0)32-617 31 41 E-mail mail@comax.ch Internet: www.comax.ch